

הוראות עדכון שעה ותאריך בשעון נוכחות
מדגם T10/12/20/30/110/112

סעיף	נושא	תת נושא	עמוד
1	שעון הנוכחות		2
1.1		תרשים קדמי	2
1.2		הסבר כללי	2
2	כיוון שעה/תאריך		3
3	תמיכה טכנית		4

1. היחידה:

1.1 תרשים קדמי:



1.2 הסבר כללי:

- מסך התצוגה משמש לצפייה בתפריט התכנות ולקבלת חיווי בעת הנחת האצבע.
 - נורית חיווי ירוקה תידלק כאשר אדם מורשה הניח את האצבע ונורית חיווי אדומה תידלק כאשר אדם שאינו מורשה הניח את האצבע.
 - הסנסור/ קורא הקרבה משמשים כאמצעי לזיהוי המשתמשים ובמקביל זיהוי מנהלי המערכת.
 - לוח המקשים משמש לתכנות המערכת וכן כאמצעי מעבר ביחידה באמצעות הקשת סיסמא.
- מקשי החיצים משמשים לדפדוף בתפריט התכנות ולבחירה בין כניסה ליציאה,
F1 – כניסה
F2 - יציאה
מקש Menu – כניסה למצב "תכנות המערכת",
מקש O.K משמש לאישור ביצוע פעולה וכניסה לתפריט הבא,
מקש ESC משמש לחזרה אחורה וליציאה ממצב "תכנות המערכת".

2. כיוון שעה/תאריך:

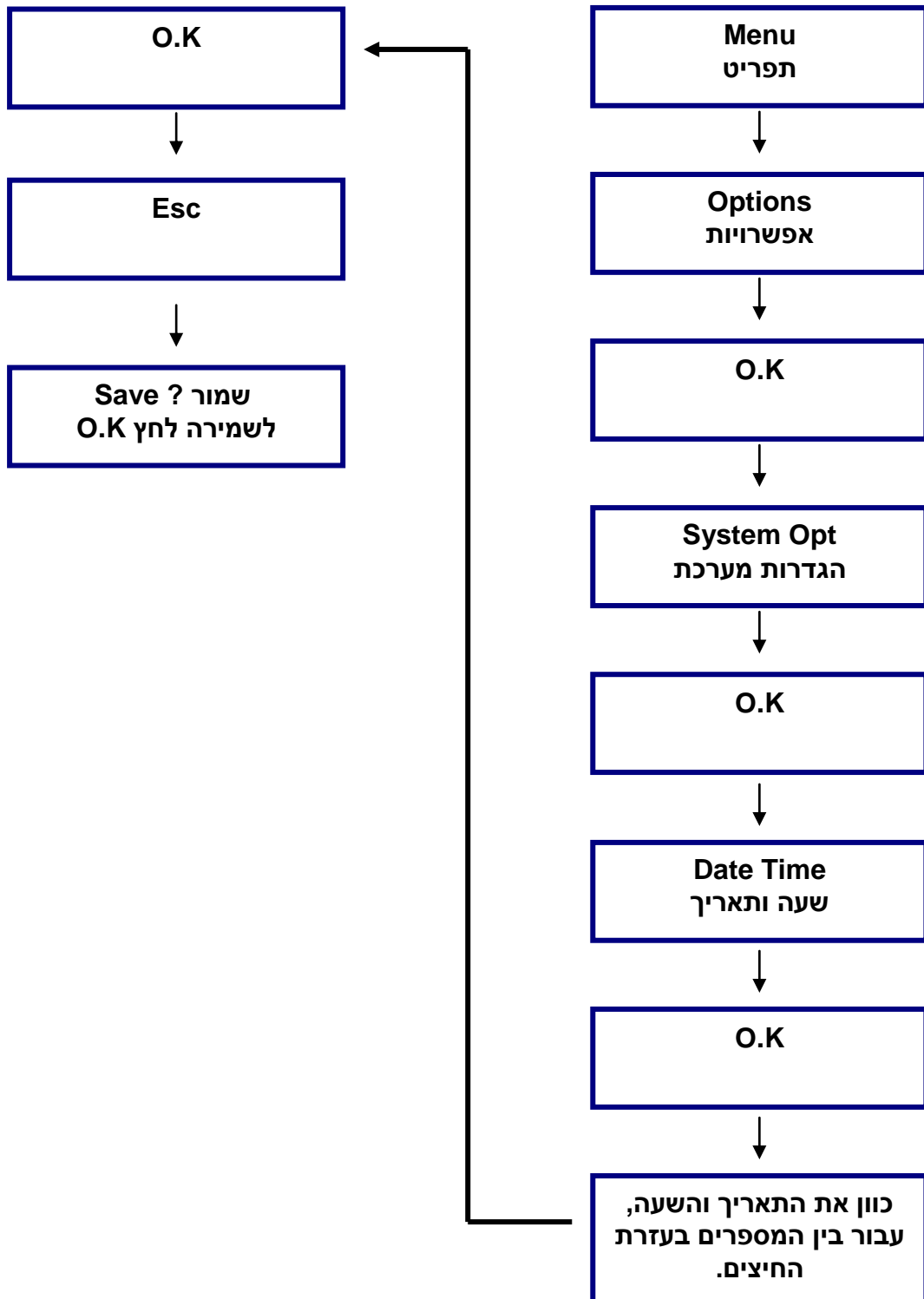

-לסיום לחץ על ESC מס' פעמים עד ליציאה מלאה ממצב תכנות.

3. תמיכה טכנית:

- לקבלת תמיכה טכנית אנא פנה למוקד שירות ביוקום:

טלפון: 02-6400515

פקס: 02-6794887

דוא"ל: support@biocom.co.il

- שעות פעילות המוקד:

ימים א'-ה' בין השעות 08:00-16:00